



FCAE fläktkonvektorer med innovativ konstruktion och energibesparande EC motorer.

Lågprofilerad panel i tak och perfekt för installation i kommersiella lokaler som kontor och butiker.

Låg konvektorhöjd på endast 250 mm. Internt förstärkt termoakustisk isolering för tyst drift.

Inbyggd kondensvattenpump med backventil och 0,5 m lyfthöjd.

Enkel installation och åtkomst för service och underhållsarbeten.

Värmeväxlare av kopparrör och mekaniskt expanderade aluminiumlameller i fyrkantigt utförande med runda hörn, vilket ger en större yta och förbättrad prestanda. Hydrofiliskt belagda lameller för bättre avrinning av kondens ger förbättrad kylprestanda. Röranslutningar med manuell avluftning. Provtryckt med 30 bar.



Högeffektivt luftfilter monterat i metallram, lätt åtkomligt och tvättbart. Effektivt mot damm och pollen. Som tillbehör finns filter för små partiklar, virus och bakterier.



Fläktsektion med borstlös EC motor + Inverter med termiskt och elektroniskt skydd. Energibesparing mer än 50%. Monterad på vibrationsdämpare samt statiskt och dynamiskt balanserad. Lätt demonterbar sektion med endast fyra skruvar. Modularad reglering med 0...10V signal (tillbehör **i30**). Luftflödets modulering 0-100% medger anpassad prestanda för det aktuella behovet med garanterad total komfort och låg ljudnivå.



Panel i vit ABS, RAL 9003. "Haka & Fixera" system för enkel installation, demontering vid service och underhållsarbeten, samt eliminerade problem med inpassning. Returluftsgaller och 4 justerbara utblåsningslameller för optimal luftfördelning.



Dimensioner

FCAE 220-630-840

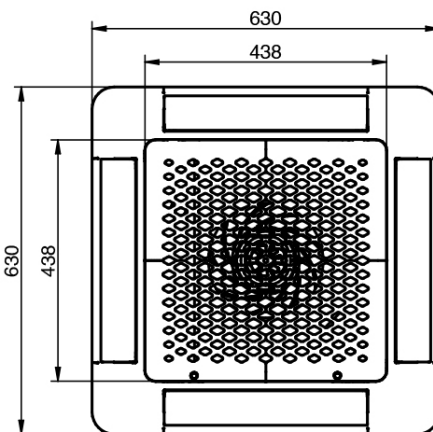
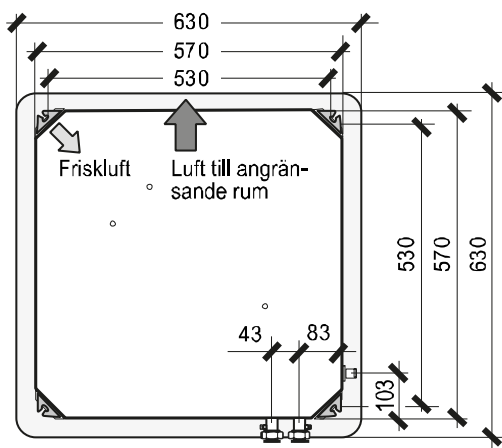
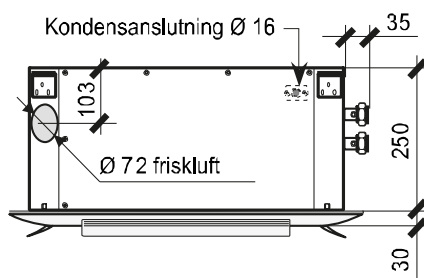
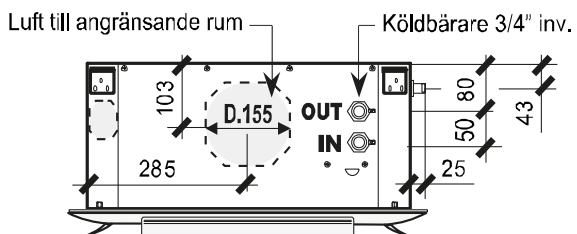

FCAE 1630-1840

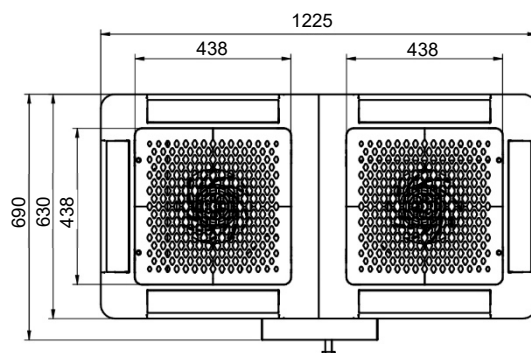
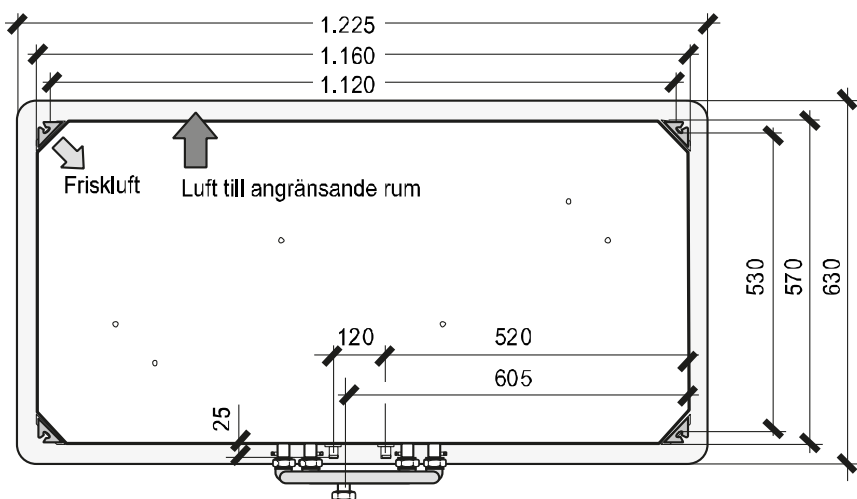
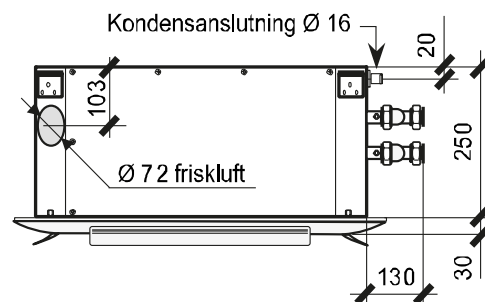
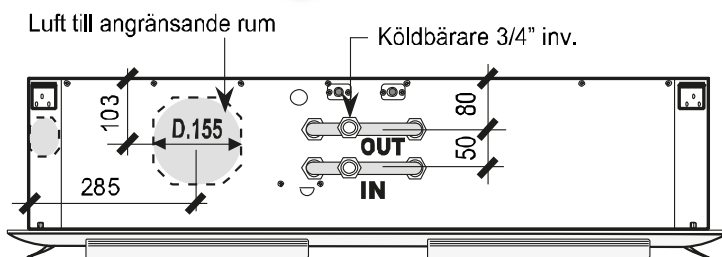



CR 26

Elektronisk termostat med display och 0...10V utgång för fläktkonvektorer.



2/3-vägsventiler

Anslutning 3/4" utv.
230V / 24V.

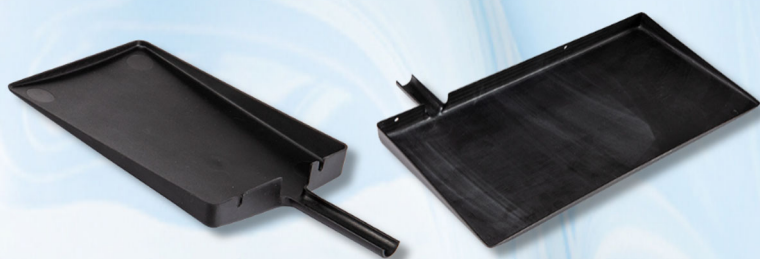

Droppskål

I kraftig ABS, gjutet i ett stycke utan skarvar. Försedd med uttag (och plugg) för total tömning vid service och underhållsarbeten.



Anslutningar

- 1** Anslutning till friskluft Ø72x100mm
- 2** Anslutning till närliggande rum Ø155x100mm



BMS-U1.V

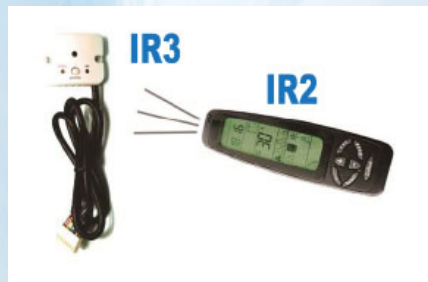

Infraröd fjärrkontroll

Komponenter för styrning av EC-motorer.



Tekniska data

Temperatur °C		FCAE	220	630	840	1630	1840		
Vatten		Rum 50% RH	Kyleffekter						
7/12	27°C	Q _{2t}	W	5020	6460	8010	12260	15190	
		Q _{2s}		4420	5130	5880	9740	11170	
Köldbärrflöde		V	l/h	863	1111	1378	2109	2613	
Tryckfall		dp	kPa	20,2	20,8	26,7	25,5	30,7	
7/12	24°C	Q _{2t}	W	3968	5100	6324	9682	11997	
		Q _{2s}		3665	4255	4878	8072	9257	
Köldbärrflöde		V	l/h	682	877	1088	1665	2064	
Tryckfall		dp	kPa	12,6	13,0	16,7	15,9	19,2	
7/12	22°C	Q _{2t}	W	3160	4012	4975	7616	9438	
		Q _{2s}		3160	3668	4205	6959	7980	
Köldbärrflöde		V	l/h	543	690	856	1310	1623	
Tryckfall		dp	kPa	8,0	8,0	10,3	9,9	11,9	
13/17	24°C	Q _{2t}	W	2275	2641	3027	5010	5746	
		Q _{2s}		2275	2641	3027	5010	5746	
Köldbärrflöde		V	l/h	489	568	651	1077	1235	
Tryckfall		dp	kPa	6,3	5,3	5,8	6,5	6,7	
8/18	24°C	Q _{2t}	W	2780	3228	3700	6124	7022	
		Q _{2s}		2780	3228	3700	6124	7022	
Köldbärrflöde		V	l/h	239	278	318	527	604	
Tryckfall		dp	kPa	1,5	1,3	1,4	1,6	1,6	
Luftflöde		nom	m ³ /h	1250	1230	1200	2340	2280	
Ljudtrycksnivå 1V-M-10V *			dB(A)	<10-32-43	<10-32-43	<10-31-42	<10-35-46	<10-34-45	
Eleffekt		max	W	1 x 74			2 x 74		
Driftström		max	A	1 x 0,64			2 x 0,64		
Batteri		Volym	l	0,95	1,5	2,1	3,1	4,3	
		Ansl.	G''	3/4 inv.			3/4 inv.		
		Rörrader	antal	2	3	4	3	4	
Inbyggnadsmått			mm	570 x 250 x 570			1160 x 250 x 570		
Panelmått				630 x 630 x 30			1225 x 630 x 30		
Vikt		Kassett	kg	17	18	19	35	37	
		Panel		2			4		
Luftflödesreduktion		O Pa	10V (max)	1,00			1,00		
			M (5,5V)	0,55			0,55		
			1V (min)	0,10			0,10		

Kyleffektminskning (beroende på Luftflödesreducering)																				
Luftflöde		1,00	0,95	0,90	0,85	0,80	0,75	0,70	0,65	0,60	0,55	0,50	0,45	0,40	0,35	0,30	0,25	0,20	0,15	0,10
Kyleffekt	total		0,97	0,95	0,90	0,89	0,87	0,84	0,81	0,77	0,74	0,71	0,67	0,63	0,59	0,55	0,50	0,45	0,39	0,32
	sens		0,97	0,93	0,90	0,86	0,83	0,79	0,76	0,72	0,68	0,64	0,60	0,55	0,51	0,46	0,41	0,35	0,29	0,22

* Ingångssignal: 1V=1 Vdc - M (mellanfart)=5,5 Vdc - 10V=10 Vdc. Öppet fält 2 m återklang rum enligt ISO 3741 - ISO 3742.